

Professionnel : _____

Client Final : _____

Contact : _____ Date: _____

Adresse: _____

 Devis Commande:

Code postale: _____ Ville : _____

Adresse : _____

Telephone: _____

Remarque: _____

E-Mail: _____

 Si Bon de commande suite à devis, joindre devis :

Little Wave Clik XP _____ 3.200,00 €

Avec cadre évolutif. Le prix comprend un kit de croissance. Poids max. de l'utilisateur 75 kg, largeur max. du siège 46cm.

Code LPPR: 9265295 ¹, 9211796 ², 9245855 ³

Dernière mise à jour : Juillet 2024

1. Véhicule pour handicapé physique, poussette ou fauteuil roulant à pousser avec dossier inclinable ou dossier et siège inclinables, pour les patients de moins de 16 ans.

2. Véhicule pour handicapé physique, poussette ou fauteuil roulant à pousser avec dossier inclinable ou dossier et siège inclinables, pour les patients à partir de 16 ans.

3. La prise en charge est assurée pour les enfants de moins de 16 ans qui présentent une incapacité totale ou partielle de marcher, qui sont dans l'impossibilité de propulser eux-mêmes un fauteuil roulant manuel ou électrique et qui, le tronc maintenu, n'ont pas de tenue de tête autonome en position stable.

Assise

| Largeur d'assise | |
|---|-----|
| <input type="checkbox"/> 8" (20cm) [CLSWT008] | 0 € |
| <i>Non disponible avec une profondeur d'assise de 36 - 41 cm.</i> | |
| <input type="checkbox"/> 9" (23cm) [CLSWT009] | 0 € |
| <i>Non disponible avec une profondeur d'assise de 38 - 41 cm.</i> | |
| <input type="checkbox"/> 10" (25,4cm) [CLSWT010] | 0 € |
| <i>Non disponible avec une profondeur d'assise de 41 cm.</i> | |
| <input type="checkbox"/> 11" (28cm) [CLSWT011] | 0 € |
| <input type="checkbox"/> 12" (30,5cm) [CLSWT012] | 0 € |
| <input type="checkbox"/> 13" (33cm) [CLSWT013] | 0 € |
| <input type="checkbox"/> 14" (35,5cm) [CLSWT014] | 0 € |
| <i>Non disponible avec une profondeur d'assise de 20 cm.</i> | |
| <input type="checkbox"/> 15" (38cm) [CLSWT015] | 0 € |
| <i>Non disponible avec une profondeur d'assise de 20 - 23 cm.</i> | |
| <input type="checkbox"/> 16" (40,5cm) [CLSWT016] | 0 € |
| <i>Non disponible avec une profondeur d'assise de 20 - 25 cm.</i> | |

| Profondeur d'assise | |
|--|-----|
| <input type="checkbox"/> 8" (20cm) [CLSDE008] | 0 € |
| <input type="checkbox"/> 9" (23cm) [CLSDE009] | 0 € |
| <input type="checkbox"/> 10" (25cm) [CLSDE010] | 0 € |
| <input type="checkbox"/> 11" (28cm) [CLSDE011] | 0 € |
| <input type="checkbox"/> 12" (30,5cm) [CLSDE012] | 0 € |
| <input type="checkbox"/> 13" (33cm) [CLSDE013] | 0 € |
| <input type="checkbox"/> 14" (36cm) [CLSDE014] | 0 € |
| <input type="checkbox"/> 15" (38cm) [CLSDE015] | 0 € |
| <input type="checkbox"/> 16" (41cm) [CLSDE016] | 0 € |

Réglage de la profondeur d'assise

Permet d'augmenter la profondeur d'assise. Pour les restrictions, voir le tableau 2 à la page 8.

| | |
|--|-----|
| <input type="checkbox"/> Pas de réglage [CLAD05] | 0 € |
| <input type="checkbox"/> 2,5 cm [CLAD01] | 0 € |
| <input type="checkbox"/> 5 cm [CLAD02] | 0 € |
| <input type="checkbox"/> 7,6 cm [CLAD03] | 0 € |

Position du cadre

Voir tableau 1 à la page 8.

| | |
|---|-----|
| <input type="checkbox"/> Cadre droit [CLOSF002] | Std |
| <input type="checkbox"/> Cadre décalé [CLOSF001] | 0 € |
| <i>Les potences sont plus larges que le cadre d'assise. Non disponible avec une toile d'assise en position 0 et -1.</i> | |

Plaque d'assise

| | |
|--|----------|
| <input type="checkbox"/> Toile d'assise à taille évolutive [CLGSS002] | 0 € |
| <input type="checkbox"/> Plaque d'assise à taille évolutive [CLGSS001] | 310,00 € |
| <input type="checkbox"/> Sans plaque d'assise [CLCUS003] | 0 € |

Position de la toile d'assise

Avec la position 0, la toile est approximativement à 10 cm du tube inférieur avant. Les positions 1 et 2 allongent le cadre devant la toile d'assise. -1 pousse le siège 2,5 cm plus loin vers l'avant. Voir la référence D à la page 7.

| | |
|--|-----|
| <input type="checkbox"/> 2" / 5 cm [CLSP02] | 0 € |
| <input type="checkbox"/> 1" / 2,5 cm [CLSP03] | 0 € |
| <input type="checkbox"/> 0 [CLSP01] | 0 € |
| <i>Non disponible avec cadre décalé.</i> | |
| <input type="checkbox"/> -1 / -2,5 cm [CLSP04] | 0 € |
| <i>Non disponible avec cadre décalé.</i> | |

Ailettes de roues avant

Certaines combinaisons de profondeur d'assise, de position du centre de gravité et de taille des roues peuvent nécessiter une ailette de roue avant.

| | |
|---|-----|
| <input type="checkbox"/> Ailette de roue orientée vers l'avant [CLFCW001] | 0 € |
|---|-----|

Angle de potence

Angle entre le tube avant du cadre et le sol. Voir la remarque C à la page 8.

| | |
|---------------------------------------|-----|
| <input type="checkbox"/> 90° [CLFA01] | 0 € |
| <input type="checkbox"/> 85° [CLFA03] | 0 € |
| <input type="checkbox"/> 80° [CLFA02] | 0 € |

Type de dossier

| Dossier | Plage de hauteur | Prix | Hauteur du dossier | | | | |
|--|--|----------|---|---|---|---|------------------------------------|
| Réglable en hauteur (standard ou décalé de 2,5 cm vers l'intérieur) | <input type="checkbox"/> Très court ^{1,2} | N/C | <input type="checkbox"/> 9"-23 cm | <input type="checkbox"/> 10"-25 cm | <input type="checkbox"/> 11"-28 cm | <input type="checkbox"/> 12"-30 cm | |
| | <input type="checkbox"/> Court ² | N/C | <input type="checkbox"/> 11"-28 cm | <input type="checkbox"/> 12"-30 cm | <input type="checkbox"/> 13"-33 cm | <input type="checkbox"/> 14"-36 cm ¹ | |
| | <input type="checkbox"/> Moyen ² | N/C | <input type="checkbox"/> 13"-33 cm | <input type="checkbox"/> 14"-36 cm | <input type="checkbox"/> 15"-38 cm | <input type="checkbox"/> 16"-41 cm | |
| | <input type="checkbox"/> Haut ² | N/C | <input type="checkbox"/> 15"-38 cm | <input type="checkbox"/> 16"-41 cm | <input type="checkbox"/> 17"-43 cm | <input type="checkbox"/> 18"-46 cm | |
| Réglable en hauteur (poignée réglable intégrée) | <input type="checkbox"/> Court ^{4,5} | N/C | <input type="checkbox"/> 13"-33 cm | <input type="checkbox"/> 14"-36 cm | <input type="checkbox"/> 15"-38 cm | <input type="checkbox"/> 16"-41 cm | <input type="checkbox"/> 17"-43 cm |
| | <input type="checkbox"/> Haut ^{4,5} | N/C | <input type="checkbox"/> 15"-38 cm | <input type="checkbox"/> 16"-41 cm | <input type="checkbox"/> 17"-43 cm | <input type="checkbox"/> 18"-46 cm | <input type="checkbox"/> 19"-48 cm |
| | | N/C | <input type="checkbox"/> 20"-51 cm | <input type="checkbox"/> 21"-53 cm | <input type="checkbox"/> 22"-56 cm | | |
| Hauteur fixe (droit ou décalé de 2,5cm vers l'intérieur) | <input type="checkbox"/> Fixe ³ | N/C | <input type="checkbox"/> 9" -23 cm ¹ | <input type="checkbox"/> 10"-25 cm ¹ | <input type="checkbox"/> 11"-28 cm ¹ | <input type="checkbox"/> 12"-30 cm | <input type="checkbox"/> 13"-33 cm |
| | | N/C | <input type="checkbox"/> 14"-36 cm | <input type="checkbox"/> 15"-38 cm | <input type="checkbox"/> 16"-41 cm | <input type="checkbox"/> 17"-43 cm | <input type="checkbox"/> 18"-46 cm |
| Hauteur fixe (décalé de 5 cm) | <input type="checkbox"/> Fixe, décalé de 5 cm ³ | N/C | <input type="checkbox"/> 11"-28 cm ¹ | <input type="checkbox"/> 12"-30 cm ¹ | <input type="checkbox"/> 13"-33 cm ¹ | <input type="checkbox"/> 14"-36 cm ¹ | |
| | | 115,00 € | <input type="checkbox"/> 15"-38 cm | <input type="checkbox"/> 16"-41 cm | <input type="checkbox"/> 17"-43 cm | | |

1. Non disponible avec poignées de poussée rabattables.

2. Chaque tube de dossier est décalé de 1,25 cm, ce qui crée un décalage global de 2,5 cm. Disponible uniquement avec un décalage standard ou un décalage de 2,5 cm.

3. Les tubes de 2,5 cm sont compatibles avec les dossiers du marché secondaire. Non disponible avec le rembourrage de dossier. Les tubes d'un dossier décalé de 5 cm vers l'intérieur ou l'extérieur sont décalés de 2,5 cm chacun, ce qui crée un décalage global de 5 cm. Les tubes d'un dossier décalé de 2,5 cm sont décalés de 1,25 cm chacun, ce qui crée un décalage global de 2,5 cm.

4. Les poignées de poussée ne sont pas compatibles en combinaison avec le dossier avec poignée de poussée intégrée.

5. La hauteur d'assise arrière maximale pour une combinaison avec le rembourrage de dossier est de 46 cm.

Options de dossier

- Standard [CLOBO004] _____ 0 €
- Décalé de 2,5 cm vers l'intérieur [CLOBO003] _____ 0 €
Non disponible avec une largeur d'assise de 20 cm.
- Décalé de 5cm vers l'intérieur [CLOBO001] _____ 115,00 €
Non disponible avec une largeur d'assise de 20 cm et 23 cm.
- Décalé de 5cm vers l'extérieur [CLOBO002] _____ 115,00 €
Non disponible avec un dossier réglable en hauteur ni avec les accoudoirs rabattables ou une largeur d'assise de 20 cm et 23cm.
- Poignée intégrée réglable en hauteur [CLBCK010] _____ 365,00 €
Largeur d'assise minimale de 25,4 cm.

Angle du dossier

Le standard est de 90° (perpendiculaire au sol). Moins (-°) ferme et plus (+°) ouvre l'angle du dossier.

- Std [CLSBA001] -2° [CLSBA014] -4° [CLSBA015]
- 6° [CLSBA016] -8° [CLSBA017] -10° [CLSBA018]
- +2° [CLSBA009] +4° [CLSBA010] +6° [CLSBA011]
- +8° [CLSBA012] +10° [CLSBA013]

Poignées de poussée

- Sans poignées de poussée [CLBCK008] _____ 0 €
- Poignées de poussée standard [CLBCK004] _____ 0 €
- Poignées de poussée rabattables [CLBCK006] _____ 130,00 €
- Poignées de poussée courtes [CLBCK007] _____ 150,00 €

Rembourrage de dossier

Disponible uniquement avec un dossier réglable en hauteur. Si le rembourrage et le dossier Axiom sont sélectionnés, le rembourrage sera installé.

Fermeture velcro rembourrée réglable :

- Toile standard [CLBUP001] _____ Std
Non disponible avec une hauteur de dossier de 43 ou 46 cm en combinaison avec une largeur d'assise de 20 cm ou 23 cm.
- Toile en maille respirante [CLBUP006] _____ 90,00 €
Non disponible pour les largeurs inférieures à 30 cm.

Réglable en tension :

- Toile standard [CLBUP002] _____ 375,00 €
Non disponible largeur d'assise de 20 ou 23 cm. Non disponible avec une largeur d'assise de 25,4 cm et un décalage vers l'intérieur de 2,5 cm.
- Toile en maille respirante [CLBUP007] _____ 460,00 €
Non disponible pour les largeurs inférieures à 30 cm.

Taille des roues avant / Type de châssis / Hauteur d'assise avant

Choisir la hauteur d'assise avant et le rétrécissement du cadre avant en ligne avec la taille des roues avant souhaitée. La hauteur d'assise avant est mesurée du sol jusqu'au haut du tube d'assise à l'avant de la toile d'assise. Réglage possible de +/- 1,25 cm. Voir la remarque E à la page 8.

| Taille des roues avant | Hauteur d'assise avant | | | | | | | | | | | | | | |
|------------------------|-------------------------------------|-----------------------------------|-------------------------------------|-----------------------------------|-------------------------------------|-----------------------------------|-------------------------------------|-----------------------------------|-------------------------------------|-----------------------------------|-------------------------------------|-----------------------------------|-------------------------------------|-----------------------------------|-------------------------------------|
| | <input type="checkbox"/> 11,5"-29cm | <input type="checkbox"/> 12"-30cm | <input type="checkbox"/> 12,5"-32cm | <input type="checkbox"/> 13"-33cm | <input type="checkbox"/> 13,5"-34cm | <input type="checkbox"/> 14"-36cm | <input type="checkbox"/> 14,5"-37cm | <input type="checkbox"/> 15"-38cm | <input type="checkbox"/> 15,5"-39cm | <input type="checkbox"/> 16"-41cm | <input type="checkbox"/> 16,5"-42cm | <input type="checkbox"/> 17"-43cm | <input type="checkbox"/> 17,5"-44cm | <input type="checkbox"/> 18"-46cm | <input type="checkbox"/> 18,5"-47cm |
| 3" | <input type="checkbox"/> 12,5"-32cm | <input type="checkbox"/> 13"-33cm | <input type="checkbox"/> 13,5"-34cm | <input type="checkbox"/> 14"-36cm | <input type="checkbox"/> 14,5"-37cm | <input type="checkbox"/> 15"-38cm | <input type="checkbox"/> 15,5"-39cm | <input type="checkbox"/> 16"-41cm | <input type="checkbox"/> 16,5"-42cm | <input type="checkbox"/> 17"-43cm | <input type="checkbox"/> 17,5"-44cm | <input type="checkbox"/> 18"-46cm | <input type="checkbox"/> 18,5"-47cm | <input type="checkbox"/> 19"-48cm | <input type="checkbox"/> 19,5"-50cm |
| 4" | <input type="checkbox"/> 13,5"-34cm | <input type="checkbox"/> 14"-36cm | <input type="checkbox"/> 14,5"-37cm | <input type="checkbox"/> 15"-38cm | <input type="checkbox"/> 15,5"-39cm | <input type="checkbox"/> 16"-41cm | <input type="checkbox"/> 16,5"-42cm | <input type="checkbox"/> 17"-43cm | <input type="checkbox"/> 17,5"-44cm | <input type="checkbox"/> 18"-46cm | <input type="checkbox"/> 18,5"-47cm | <input type="checkbox"/> 19"-48cm | <input type="checkbox"/> 19,5"-50cm | <input type="checkbox"/> 20"-51cm | <input type="checkbox"/> 20,5"-52cm |
| 5" | <input type="checkbox"/> 14,5"-37cm | <input type="checkbox"/> 15"-38cm | <input type="checkbox"/> 15,5"-39cm | <input type="checkbox"/> 16"-41cm | <input type="checkbox"/> 16,5"-42cm | <input type="checkbox"/> 17"-43cm | <input type="checkbox"/> 17,5"-44cm | <input type="checkbox"/> 18"-46cm | <input type="checkbox"/> 18,5"-47cm | <input type="checkbox"/> 19"-48cm | <input type="checkbox"/> 19,5"-50cm | <input type="checkbox"/> 20"-51cm | <input type="checkbox"/> 20,5"-52cm | | |
| 6" | | | | | | | | | | | | | | | |

Roues avant

| | | Taille de la roue avant | | | | |
|--------------------|----------------------------------|-------------------------|-------------------------------------|-------------------------------------|-------------------------------------|-------------------------------------|
| | | Prix | 3" | 4" | 5" | 6" |
| Type de roue avant | 0,75" roue type roller | 0 € | <input type="checkbox"/> [CLCAS002] | <input type="checkbox"/> [CLCAS004] | | |
| | 0,75" roue type roller lumineuse | 94 € | <input type="checkbox"/> [CLCAS001] | <input type="checkbox"/> [CLCAS005] | <input type="checkbox"/> [CLCAS033] | |
| | 1" Poly | 0 € | | <input type="checkbox"/> [CLCAS006] | <input type="checkbox"/> [CLCAS010] | <input type="checkbox"/> [CLCAS014] |
| | 1" Poly Aluminium | 145 € | | <input type="checkbox"/> [CLCAS007] | <input type="checkbox"/> [CLCAS011] | |
| | 1" Pneu | 100 € | | | | <input type="checkbox"/> [CLCAS017] |
| | 1,5" Poly | 58 € | | <input type="checkbox"/> [CLCAS032] | <input type="checkbox"/> [CLCAS025] | <input type="checkbox"/> [CLCAS026] |
| | 1,5" Aluminium souple | 225 € | <input type="checkbox"/> [CLCAS003] | <input type="checkbox"/> [CLCAS009] | <input type="checkbox"/> [CLCAS013] | <input type="checkbox"/> [CLCAS016] |

Options de fourche

- Fourche standard [CLFRK001] _____ Std
- Fourche monobras [CLFRK003] _____ 200,00 €
- Frog Legs Suspension [CLCST013] _____ 530,00 €
Non inclus dans le pack anodisation.

Options Frog Legs

- Poids de l'utilisateur inférieur à 36 kg [CLCST004] _____ 0 €
- Poids de l'utilisateur 36-54,5 kg [CLCST008] _____ 0 €
- Poids de l'utilisateur 54,5-72,5 kg [CLCST009] _____ 0 €

Repose-pieds

Palettes

- Aluminium réglable en angle [CLFPL006] _____ 115,00 €
Non disponible avec une hauteur d'assise avant inférieure à 37cm.
- Aluminium réglable en angle avec réhausse _____ 220,00 € [CLFPL007]
Non disponible avec une hauteur d'assise avant inférieure à 37cm.
- Aluminium réglable en angle, montage haut _____ 190,00 € [CLFPL008]
- Réglable en angle et relevable sur l'arrière _____ 220,00 € [CLFPL012]
Non disponible avec une largeur d'assise inférieure à 23 cm ou avec une hauteur d'assise avant inférieure à 38 cm. Voir remarque F à la page 8.
- Réglable en angle et relevable sur l'arrière, montage haut [CLFPL011] _____ 315,00 €
Non disponible avec une largeur d'assise de 41 cm en combinaison avec un cadre décalé.

Longueur de l'assise au repose-pied

Mesurée du bord avant de la toile d'assise jusqu'à l'extrémité supérieure du repose-pieds. Il est recommandé que la longueur du repose-pieds soit inférieure d'au moins 5 cm à la hauteur d'assise avant. Voir la remarque G à la page 8.

| | | | |
|-------------------------------------|-----------------------------------|-------------------------------------|-----------------------------------|
| <input type="checkbox"/> 5,5"-14cm | <input type="checkbox"/> 6"-15cm | <input type="checkbox"/> 6,5"-17cm | <input type="checkbox"/> 7"-18cm |
| <input type="checkbox"/> 7,5"-19cm | <input type="checkbox"/> 8"-20cm | <input type="checkbox"/> 8,5"-22cm | <input type="checkbox"/> 9"-23cm |
| <input type="checkbox"/> 9,5"-24cm | <input type="checkbox"/> 10"-25cm | <input type="checkbox"/> 10,5"-27cm | <input type="checkbox"/> 11"-28cm |
| <input type="checkbox"/> 11,5"-29cm | <input type="checkbox"/> 12"-30cm | <input type="checkbox"/> 12,5"-32cm | <input type="checkbox"/> 13"-33cm |
| <input type="checkbox"/> 13,5"-34cm | <input type="checkbox"/> 14"-36cm | <input type="checkbox"/> 14,5"-37cm | <input type="checkbox"/> 15"-38cm |
| <input type="checkbox"/> 15,5"-39cm | <input type="checkbox"/> 16"-41cm | <input type="checkbox"/> 16,5"-42cm | <input type="checkbox"/> 17"-43cm |
| <input type="checkbox"/> 17,5"-44cm | <input type="checkbox"/> 18"-46cm | | |

Hauteur d'assise arrière et roues arrière

Hauteur d'assise arrière / Taille des roues arrière

Sélectionnez la hauteur d'assise arrière dans la rangée de la taille de roue choisie. Pour un réglage correct, la sélection est nécessaire si les roues arrière sont omises. Mesurée du sol à l'extrémité supérieure du tube de selle à l'avant du support de la roue arrière. La hauteur d'assise arrière est ajustée en fonction des besoins. Voir la remarque H page 9.

| Taille de la roue | Hauteur d'assise arrière | | | | | | | | | | | | | | | |
|-------------------|------------------------------|--------------------------|--------------------------|--------------------------|--------------------------|--------------------------|--------------------------|--------------------------|--------------------------|--------------------------|--------------------------|--------------------------|--------------------------|--------------------------|--------------------------|--------------------------|
| | 11,5" - 29,2 cm ¹ | 12" - 30,5 cm | 12,5" - 31,8 cm | 13" - 33 cm | 13,5" - 34cm | 14" - 36cm | 14,5" - 37cm | 15" - 38cm | 15,5" - 39cm | 16" - 41cm | 16,5" - 42cm | 17" - 43cm | 17,5" - 44cm | 18" - 46cm | 18,5" - 47cm | 19" - 48cm |
| 18" | <input type="checkbox"/> | <input type="checkbox"/> | <input type="checkbox"/> | <input type="checkbox"/> | <input type="checkbox"/> | <input type="checkbox"/> | <input type="checkbox"/> | <input type="checkbox"/> | <input type="checkbox"/> | <input type="checkbox"/> | <input type="checkbox"/> | <input type="checkbox"/> | <input type="checkbox"/> | <input type="checkbox"/> | <input type="checkbox"/> | <input type="checkbox"/> |
| 20" | <input type="checkbox"/> | <input type="checkbox"/> | <input type="checkbox"/> | <input type="checkbox"/> | <input type="checkbox"/> | <input type="checkbox"/> | <input type="checkbox"/> | <input type="checkbox"/> | <input type="checkbox"/> | <input type="checkbox"/> | <input type="checkbox"/> | <input type="checkbox"/> | <input type="checkbox"/> | <input type="checkbox"/> | <input type="checkbox"/> | <input type="checkbox"/> |
| 22" | <input type="checkbox"/> | <input type="checkbox"/> | <input type="checkbox"/> | <input type="checkbox"/> | <input type="checkbox"/> | <input type="checkbox"/> | <input type="checkbox"/> | <input type="checkbox"/> | <input type="checkbox"/> | <input type="checkbox"/> | <input type="checkbox"/> | <input type="checkbox"/> | <input type="checkbox"/> | <input type="checkbox"/> | <input type="checkbox"/> | <input type="checkbox"/> |
| 24" | <input type="checkbox"/> | <input type="checkbox"/> | <input type="checkbox"/> | <input type="checkbox"/> | <input type="checkbox"/> | <input type="checkbox"/> | <input type="checkbox"/> | <input type="checkbox"/> | <input type="checkbox"/> | <input type="checkbox"/> | <input type="checkbox"/> | <input type="checkbox"/> | <input type="checkbox"/> | <input type="checkbox"/> | <input type="checkbox"/> | <input type="checkbox"/> |

1. Disponible uniquement avec les pneus à bandage fin.

Double main-courante

Disponible uniquement avec roues de 20", 22" et 24" et avec l'axe à démontage rapide. Le style de roue est exclusif à OAD. La main courante standard sera en aluminium anodisé. Des limites existent en fonction de l'espacement des roues arrière, du carrossage et du choix des accoudoirs.

Double main-courante [CLDRV007] _____ 1 580,00 €

Type de main-courante :

Côté de montage :

Aluminium [CLDRV004] _____ 0 €

Gauche [CLDRV002] _____ 0 €

Revêtement antidérapant [CLDRV005] _____ 235,00 €

Droit [CLDRV003] _____ 0 €

Roues arrière

Pas de sélection nécessaire pour la double main-courante.

| | | Taille de la roue arrière | | | | |
|----------------------|--|---------------------------|-------------------------------------|-------------------------------------|-------------------------------------|-------------------------------------|
| | | Prix | 18" | 20" | 22" | 24" |
| Type de roue arrière | Maxx 18 rayons | 0 € | <input type="checkbox"/> [CLWH1118] | <input type="checkbox"/> [CLWH1120] | <input type="checkbox"/> [CLWH1122] | <input type="checkbox"/> [CLWH1124] |
| | Maxx Mag (5 branches alu) | 65 € | | <input type="checkbox"/> [CLWHE120] | <input type="checkbox"/> [CLWHE122] | <input type="checkbox"/> [CLWHE124] |
| | Maxx Mag couleur (5 branches alu couleur) ¹ | 120 € | | <input type="checkbox"/> [CLWHE120] | <input type="checkbox"/> [CLWHE122] | |
| | Spinergy 18 rayons | 990 € | | <input type="checkbox"/> [CLWHE420] | <input type="checkbox"/> [CLWHE422] | <input type="checkbox"/> [CLWHE424] |
| | Spinergy LX (12 rayons) | 1 230 € | | | <input type="checkbox"/> [CLWHE522] | <input type="checkbox"/> [CLWHE524] |

1. Sélection des couleurs page 8.

Options Spinergy

Sélectionnez la couleur des rayons et l'onglet de la main courante pour les roues Spinergy. 150 € (hors coloris noir)

Noir [CLSSC001]

Bleu [CLSSC005]

Blanc [CLSSC003]

Rouge [CLSSC002]

Pneus et bandages

Profil haut :

Pneu large à crampons 1 3/8" [CLTIR001] _____ Std

Bandage 1 3/8" [CLTIR002] _____ 90,00 €

Pneu avec insert flexel 1 3/8" [CLTIR004] _____ 115,00 €

Profil bas :

Bandage fin 1" [CLTIR003] _____ 90,00 €

Bandage Sentinel 1" [CLTIR005] _____ 115,00 €

Non disponible pour les roues Superlight.

Pneu haute pression 1" [CLTIR006] _____ 120,00 €

Non disponible pour les roues Mag ou les roues de 18".

Schwalbe Marathon Plus Evolution 1" [CLTIR010] _____ 160,00 €

Disponible uniquement pour les roues Maxx 18 rayons de 24" ou Spinergy.

Mains courantes

Mains courantes standard :

- Aluminium anodisé [CLHRM001] _____ Std
- Revêtement antidérapant [CLHRM002] _____ 130,00 €
- Main-courante plots de propulsion (8) [CLHRM003] _____ 380,00 €
Uniquement disponible avec des pneus à profil haut en combinaison avec les roues Maxx 18 rayons de 22" ou 24", ou les roues Mag 24". Non disponible avec la double main-courante.
- Sans main-courante [CLHRM012] _____ 0 €

Mains courantes Natural Fit :

Non disponible pour les roues de 20" ou 26".

- Natural Fit LT Grip standard [CLHRM005] _____ 545,00 €
- Natural Fit Grip standard [CLHRM008] _____ 520,00 €
- Natural Fit LT Super Grip [CLHRM006] _____ 600,00 €
- Natural Fit Super Grip [CLHRM009] _____ 580,00 €
- Natural Fit LT sans revêtement [CLHRM004] _____ 465,00 €
- Natural Fit sans revêtement [CLHRM007] _____ 400,00 €

Option mains courantes

- 3M Micro Grip, rouleau antidérapant [CLACC006] _____ 80,00 €
Non disponible pour les pneus à revêtement antidérapant ou à plots de propulsion.
- Montage rapproché [CLTAB001] _____ 0 €
Réduit la largeur totale de 1,9 cm.

Options axe de roue

Pas de sélection nécessaire pour les freins à tambour.

- Démontage rapide [CLAXO003] _____ Std
- Tétra-clips [CLAXO001] _____ 220,00 €
Non disponible pour les roues Mag ou Spinergy.

Centre de gravité

Mesuré de l'avant du tube arrière au milieu de l'essieu arrière. 0 cm signifie que l'essieu se trouve directement sous le tube arrière. L'installation du centre de gravité peut être limitée dans certaines configurations. 5 cm de centre de gravité minimum avec la 5ème roue et la double main-courante, et 0 cm de centre de gravité minimum avec l'option transport. Voir note I à la page 8.

Positions pour les amputés

| | | | | |
|--|--|--|---|---|
| <input type="checkbox"/> -3,8 cm / -1,5" [CLCGA150] | <input type="checkbox"/> -2,5 cm / -1" [CLCGA100] | <input type="checkbox"/> -1,3 cm / -0,5" [CLCGA050] | <input type="checkbox"/> 0 cm [CLCGS000] | <input type="checkbox"/> 0,6 cm / 0,25" [CLCGS025] |
|--|--|--|---|---|

Positions standard

| | | | | |
|--|---|---|--|---|
| <input type="checkbox"/> 1,3 cm / 0,5" [CLCGS050] | <input type="checkbox"/> 1,9 cm / 0,75" [CLCGS075] | <input type="checkbox"/> 2,5cm / 1" [CLCGS100] | <input type="checkbox"/> 3,2cm / 1,25" [CLCGS125] | <input type="checkbox"/> 3,8cm / 1,5" [CLCGS175] |
| <input type="checkbox"/> 4,4 cm / 1,75" [CLCGS175] | <input type="checkbox"/> 5 cm / 2" [CLCGS200] | <input type="checkbox"/> 5,7 cm / 2,25" [CLCGS225] | <input type="checkbox"/> 6,4 cm / 2,5" [CLCGS250] | <input type="checkbox"/> 6,9 cm / 2,75" [CLCGS275] |
| <input type="checkbox"/> 7,6 cm / 3" [CLCGS300] | <input type="checkbox"/> 8,3 cm / 3,25" [CLCGS325] | <input type="checkbox"/> 8,9 cm / 3,5" [CLCGS350] | <input type="checkbox"/> 9,5cm / 3,75" [CLCGS375] | <input type="checkbox"/> 10,2 cm / 4" [CLCGS400] |
| <input type="checkbox"/> 10,8 cm / 4,25" [CLCGS425] | | | | |

Espacement des roues arrière

Réglable jusqu'à 1,3 cm vers l'extérieur. L'espacement minimum avec un cadre décalé est de 3 cm avec un carrossage de 0°, 2,5 cm avec un carrossage de 2° ou 4°, et 1,9 cm avec un carrossage de 6° ou 8°. Minimum 1,9 cm avec 0° de carrossage sur un cadre standard. Un carrossage de 0° en combinaison avec les roues Mag nécessite un espacement minimum de 2,5 cm. Aucune sélection n'est nécessaire avec la double main-courante. L'espacement à 1,3 cm ou 1,9 cm ne sont pas compatibles avec la double main-courante.

- 1,3 cm / 0,5"
[CLWS050]
- 1,9 cm / 0,75"
[CLWS075]
- 2,5 cm / 1"
[CLWS100]
- 3,2 cm / 1,25"
[CLWS125]
- 3,8 cm / 1,5"
[CLWS150]
- 4,4 cm / 1,75"
[CLWS175]

Carrossage des roues arrière

Si la double main-courante est sélectionnée, les conditions suivantes s'appliquent : 6° et 8° non disponibles. 4° non disponible avec les accoudoirs en T.

- 0° [CLWC00]
- 2° [CLWC02]
- 4° [CLWC04]
- 6° [CLWC06]
- 8° [CLWC08]

Freins

Freins

- Frein à pousser, levier droit [CLWLK002] _____ Std
- Frein à pousser, levier courbé [CLWLK001] _____ 0 €
Non disponible avec une profondeur d'assise inférieure à 28 cm ou un cadre décalé.
- Frein à tirer [CLWLK003] _____ 0 €
- Frein compacts (pince) [CLWLK012] _____ 75,00 €
Non disponible bandage 1 3/8".
- Frein à tambour [CLWLK015] _____ 655,00 €
Disponible uniquement avec des roues Maxx 18 rayons de 20", 22" et 24". Non disponible avec des poignées de poussée rabattables. L'axe est à démontage rapide.

Frein à tambour – double :

Disponible uniquement avec des roues Maxx 18 rayons de 20", 22" et 24". Non disponible avec des poignées de poussée rabattables. L'axe est à démontage rapide

Options

- Rallonge de levier [CLWLK004] _____ 90,00 €
Disponible uniquement pour les freins à pousser ou à tirer.
- Système anti-recul [CLWLK009] _____ 175,00 €
Disponible uniquement avec des freins à pousser et des pneus larges à crampons 1 3/8" ou des pneus avec insert flexel.
- Pousser pour verrouiller [CLWLK016] _____ 775,00 €
- Tirer pour verrouiller [CLWLK017] _____ 775,00 €

Accoudoirs

Accoudoirs

Bras en T réglable en hauteur, grand (11,5"-15" / 29-38 cm)

Non disponible avec des profondeurs d'assise inférieures à 33 cm. La profondeur d'assise minimale en combinaison avec un cadre décalé est de 40,6 cm. L'espacement minimal des roues arrière est de 3 cm.

- Manchette courte [CLARM039] _____ 330,00 €
- Manchette longue [CLARM040] _____ 330,00 €

Bras en T réglable en hauteur (8,5"-13,5" / 21,6-34 cm)

Non disponible avec des profondeurs d'assise inférieures à 33 cm. La profondeur d'assise minimale en combinaison avec un cadre décalé est de 40,6 cm. L'espacement minimal des roues arrière est de 3 cm.

- Manchette courte [CLARM003] _____ 330,00 €
- Manchette longue [CLARM004] _____ 330,00 €

Bras en T réglable en hauteur, bas (6,5"-10,5" / 16,5-26,7 cm)

Non disponible avec des profondeurs d'assise inférieures à 30 cm. La profondeur d'assise minimale en combinaison avec un cadre décalé est de 35,5 cm. L'espacement minimal des roues arrière est de 3 cm.

- Manchette courte [CLARM022] _____ 330,00 €
- Manchette longue [CLARM023] _____ 330,00 €

Réglable en angle, verrouillable, extensible et relevable

Nécessite un dossier à hauteur fixe. Non disponible avec des hauteurs de dossier inférieures à 30 cm.

- Manchette courte [CLARM010] _____ 310,00 €
- Manchette longue [CLARM011] _____ 310,00 €

- Accoudoir pédiatrique réglable en hauteur _____ 270,00 €
(6,5"-10" / 16,5-25,4 cm) [CLARM014]

La profondeur d'assise et la position de la toile d'assise doivent être à 25,4 cm minimum. Elles doivent être à 30 cm minimum en combinaison avec un cadre décalé. L'espacement minimal des roues arrière est de 3 cm.

- Tube relevable [CLARM015] _____ Std
Uniquement disponible avec un dossier à hauteur fixe. Non disponible avec les manchettes d'accoudoirs, les hauteurs de dossier inférieures à 33 cm ou les hauteurs de dossier inférieures à 36 cm en combinaison avec un cadre décalé.

- Tube escamotable, petit (7"-9" / 17,8-23 cm) [CLARM001] _____ 270,00 €
Non disponible avec les manchettes d'accoudoirs ou un dossier décalé vers l'extérieur.

- Tube escamotable, grand (9,25"-11,25" / 23,5-28,6 cm) _____ 270,00 € [CLARM021]
Non disponible avec les manchettes d'accoudoirs ou un dossier décalé vers l'extérieur.

- Sans accoudoir [CLARM007] _____ 0 €

Manchettes d'accoudoirs

Non disponible avec accoudoirs tubes ou escamotables.

- Manchettes standard [CLARM026] _____ 0 €
- Manchettes enveloppantes [CLARM020] _____ 30,00 €
Non disponible avec accoudoirs réglables en angle, extensibles et relevables.
- Grip en mousse [CLARM025] _____ 0 €
Disponible uniquement avec accoudoirs réglables en angle, extensibles et relevables.

Protections latérales

Protections latérales - montage direct

Les protections latérales à montage direct ont un trou dans leur châssis et sont boulonnées au châssis du fauteuil. Voir le schéma ci-dessous. Non disponible avec les bras en T ou les accoudoirs pédiatriques réglables en hauteur

- Protection latérale composite (14"-16" / 36-41cm) _____ 170,00 €
[CLSDG002]
Profondeur minimale de l'assise et de la toile d'assise : 30 cm.
- Protection latérale composite (9"-14" / 25-36cm) _____ 170,00 €
[CLSDG001]
Profondeur minimale de l'assise et de la toile d'assise : 25,4 cm.

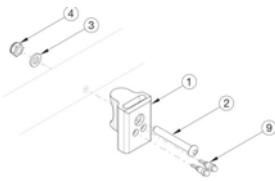

Protections latérales - montage par serrage

Le système du montage par serrage est fixé autour du châssis du fauteuil afin de pouvoir bouger les protections latérales vers l'avant ou vers l'arrière. Voir le schéma ci-dessous. Profondeur d'assise minimale : 25,4 cm. Non disponible avec les bras en T ou les accoudoirs pédiatriques réglables en hauteur.

- Garde boue réglable en aluminium avec rembourrage en mousse:
- Noir Mat [CLSDG017] _____ 360,00 €
 - Assorti à la couleur du cadre [CLSDG018] _____ 450,00 €
 - Garde boue réglable en carbone [CLSDG016] _____ 610,00 €

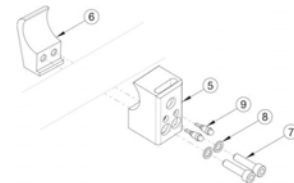

Accessoires

Roulette anti-bascule centrale (sport)

Roulette arrière pivotante et amovible. Non disponible avec la roulette anti-bascule.

- Roulette anti-bascule centrale standard [CLATP002] _____ 300,00 €
- Roulette anti-bascule centrale dynamique [CLATP004] _____ 300,00 €

Revêtement élastomère :

- Souple [CLELA001] _____ 0 €
- Ferme [CLELA002] _____ 0 €

Les deux élastomères sont inclus dans la livraison ; l'élastomère choisi sera installé

Ceinture pelvienne

- Boucle de 2,5 cm [CLPOB004] _____ 95,00 €
- Boucle de 2,5 cm, rembourrée [CLPOB005] _____ 200,00 €
- Boucle de 3,8 cm [CLPOB001] _____ 95,00 €
- Boucle de 3,8 cm, rembourrée [CLPOB002] _____ 200,00 €

Ceinture de positionnement Flex Mount :

- Petite (16"-24" / 40,6-61 cm) [CLPOB007] _____ 156,00 €
- Moyenne (19"-29" / 48,2-74 cm) [CLPOB008] _____ 156,00 €
- Large (25"-37" / 63,5-94 cm) [CLPOB009] _____ 156,00 €

Fixation de la ceinture

- Support de fixation de la ceinture [CLACC023] _____ 40,00 €

Protège-rayons

- Flasque de roue transparente [CLSPG001] _____ 135,00 €
Non disponible pour les roues Mag.
- Flasque de roue noire [CLSPG002] _____ 135,00 €
Non disponible pour les roues Mag de 18" ou 20".

Protège-rayons design _____ 300,00 €

Disponible uniquement pour les roues de 20" et 22". Non disponible pour la roue Mag.

- Petit monstre bleu [CLSPG003]
- Robot amusant [CLSPG004]
- Petite fille en tutu [CLSPG005]
- Pingouins [CLSPG008]

Roulette anti-bascule

Non disponible avec la roulette anti-bascule centrale.

- Roulette anti-bascule, la paire [CLATP001] _____ 175,00 €

Roulette anti-bascule activée par l'utilisateur :

- Paire [CLATP012] _____ 320,00 €
- Gauche [CLATP010] _____ 160,00 €
- Droite [CLATP011] _____ 160,00 €
- Sans roulette anti-bascule [CLATP000] _____ 0 €

Sangle appui mollet

Non disponible avec une largeur d'assise de 20 ou 23 cm.

- Fermeture velcro réglable [CLACC002] _____ 50,00 €
- Rembourrée avec fermeture velcro réglable [CLACC003] _____ 80,00 €
- Sangle Airmesh rembourrée [CLACC010] _____ 110,00 €

Autres accessoires

- Kit d'outils [CLACC005] _____ 55,00 €
- Pochette amovible sous le siège [CLACC015] _____ 58,00 €
- Sac à dos pour enfants Ki Mobility [CLACC026] _____ 80,00 €
- Sac à dos Ki Mobility [CLACC009] _____ 80,00 €

Meilleur ajustement pour les chaises de plus de 25 cm de large.

- Porte mallette [CLACC025] _____ 100,00 €
- Porte-béquille [CLACC007] _____ 230,00 €
- Auvent avec matériel de montage [CLACC042] _____ 330,00 €

Voir l'illustration ci-dessous.

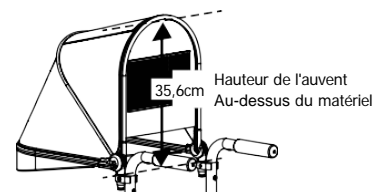

Couleurs

Coloris

Sélectionnez la couleur du cadre et d'accentuation souhaitée. Si aucune couleur n'est sélectionnée dans le pack anodisation 1, la couleur du cadre sera utilisée.

| Option | Prix | Couleur | | | | | | | | | | | | | | | | | | | | | | | |
|------------------------------------|------|--------------------------|--------------------------|--------------------------|--------------------------|--------------------------|--------------------------|--------------------------|--------------------------|--------------------------|--------------------------|--------------------------|--------------------------|--------------------------|--------------------------|--------------------------|--------------------------|--------------------------|--------------------------|--------------------------|--------------------------|--------------------------|--------------------------|--------------------------|--------------------------|
| | | Brillant | | | | | | | | | | | | | Mat | | | | | | | | Métallique | | |
| | | Noir | Jaune | Rose clair | Rose foncé | Bleu glacier | Vert électrique | Orange éclatant | Violet opalescent | Violet aubergine | Bleu sarcelle | Orange métallique | Vert pomme | Rouge bonbon | Bleu bonbon | Violet bonbon | Vert kaki | Sable | Blanc | Noir | Rouge | Bleu royal | Gris anthracite | Bleu marine | Bourgogne irisé |
| Cadre | N/C | <input type="checkbox"/> | <input type="checkbox"/> | <input type="checkbox"/> | <input type="checkbox"/> | <input type="checkbox"/> | <input type="checkbox"/> | <input type="checkbox"/> | <input type="checkbox"/> | <input type="checkbox"/> | <input type="checkbox"/> | <input type="checkbox"/> | <input type="checkbox"/> | <input type="checkbox"/> | <input type="checkbox"/> | <input type="checkbox"/> | <input type="checkbox"/> | <input type="checkbox"/> | <input type="checkbox"/> | <input type="checkbox"/> | <input type="checkbox"/> | <input type="checkbox"/> | <input type="checkbox"/> | <input type="checkbox"/> | <input type="checkbox"/> |
| Pack Accentuation 1 ¹ | N/C | <input type="checkbox"/> | <input type="checkbox"/> | <input type="checkbox"/> | <input type="checkbox"/> | <input type="checkbox"/> | <input type="checkbox"/> | <input type="checkbox"/> | <input type="checkbox"/> | <input type="checkbox"/> | <input type="checkbox"/> | <input type="checkbox"/> | <input type="checkbox"/> | <input type="checkbox"/> | <input type="checkbox"/> | <input type="checkbox"/> | <input type="checkbox"/> | <input type="checkbox"/> | <input type="checkbox"/> | <input type="checkbox"/> | <input type="checkbox"/> | <input type="checkbox"/> | <input type="checkbox"/> | <input type="checkbox"/> | <input type="checkbox"/> |
| Pack Accentuation 2 ^{2,3} | N/C | <input type="checkbox"/> | <input type="checkbox"/> | <input type="checkbox"/> | <input type="checkbox"/> | <input type="checkbox"/> | <input type="checkbox"/> | <input type="checkbox"/> | <input type="checkbox"/> | <input type="checkbox"/> | <input type="checkbox"/> | <input type="checkbox"/> | <input type="checkbox"/> | <input type="checkbox"/> | <input type="checkbox"/> | <input type="checkbox"/> | <input type="checkbox"/> | <input type="checkbox"/> | <input type="checkbox"/> | <input type="checkbox"/> | <input type="checkbox"/> | <input type="checkbox"/> | <input type="checkbox"/> | <input type="checkbox"/> | <input type="checkbox"/> |
| Couleur roue Mag | | <input type="checkbox"/> | <input type="checkbox"/> | <input type="checkbox"/> | <input type="checkbox"/> | <input type="checkbox"/> | <input type="checkbox"/> | <input type="checkbox"/> | <input type="checkbox"/> | <input type="checkbox"/> | <input type="checkbox"/> | <input type="checkbox"/> | <input type="checkbox"/> | <input type="checkbox"/> | <input type="checkbox"/> | <input type="checkbox"/> | <input type="checkbox"/> | <input type="checkbox"/> | <input type="checkbox"/> | <input type="checkbox"/> | <input type="checkbox"/> | <input type="checkbox"/> | <input type="checkbox"/> | <input type="checkbox"/> | <input type="checkbox"/> |

1. Comprend la barre de renfort de dossier et les ailettes de roues avant.
2. Comprend les platines de dossier, les tours, les pinces à tours et le tube de carrossage.
3. Prix promotionnels à durée limitée.

Options d'anodisation

Sélectionnez la couleur souhaitée. Si aucune couleur n'est sélectionnée, le noir sera utilisé. Non compatible si une couleur a été sélectionnée dans le pack accentuation 2.

| | Couleur | Noir ¹ | Bleu | Vert clair | Or | Orange | Etain | Rose | Violet | Rouge |
|---------|---|--------------------------|--------------------------|--------------------------|--------------------------|--------------------------|--------------------------|--------------------------|--------------------------|--------------------------|
| | Prix | 0 € | 50,00 € | 50,00 € | 50,00 € | 50,00 € | 50,00 € | 50,00 € | 50,00 € | 50,00 € |
| Options | Platines de dossier | <input type="checkbox"/> | <input type="checkbox"/> | <input type="checkbox"/> | <input type="checkbox"/> | <input type="checkbox"/> | <input type="checkbox"/> | <input type="checkbox"/> | <input type="checkbox"/> | <input type="checkbox"/> |
| | Tube de carrossage | <input type="checkbox"/> | <input type="checkbox"/> | <input type="checkbox"/> | <input type="checkbox"/> | <input type="checkbox"/> | <input type="checkbox"/> | <input type="checkbox"/> | <input type="checkbox"/> | <input type="checkbox"/> |
| | Tours | <input type="checkbox"/> | <input type="checkbox"/> | <input type="checkbox"/> | <input type="checkbox"/> | <input type="checkbox"/> | <input type="checkbox"/> | <input type="checkbox"/> | <input type="checkbox"/> | <input type="checkbox"/> |
| | Récepteurs des protections latérales | <input type="checkbox"/> | <input type="checkbox"/> | <input type="checkbox"/> | <input type="checkbox"/> | <input type="checkbox"/> | <input type="checkbox"/> | <input type="checkbox"/> | <input type="checkbox"/> | <input type="checkbox"/> |
| | Fourches avant ² | <input type="checkbox"/> | <input type="checkbox"/> | <input type="checkbox"/> | <input type="checkbox"/> | <input type="checkbox"/> | <input type="checkbox"/> | <input type="checkbox"/> | <input type="checkbox"/> | <input type="checkbox"/> |
| | Pattes sup latérales | <input type="checkbox"/> | <input type="checkbox"/> | <input type="checkbox"/> | <input type="checkbox"/> | <input type="checkbox"/> | <input type="checkbox"/> | <input type="checkbox"/> | <input type="checkbox"/> | <input type="checkbox"/> |
| | Pine de la roulette anti-bascule centrale | <input type="checkbox"/> | <input type="checkbox"/> | <input type="checkbox"/> | <input type="checkbox"/> | <input type="checkbox"/> | <input type="checkbox"/> | <input type="checkbox"/> | <input type="checkbox"/> | <input type="checkbox"/> |

1. Le noir est gratuit.
2. Disponible uniquement avec la fourche standard ou monobras.

Remarques

A. Largeur d'assise voir diagramme 1

Mesurée de l'extérieur du tube du cadre d'un côté à l'extérieur du tube du cadre de l'autre côté.

B. Profondeur d'assise voir diagramme 3

Mesurée de l'avant du tube arrière jusqu'au bord avant de la toile d'assise. La toile d'assise commence au début de la courbure à l'avant du cadre.

C. Angle avant du cadre voir diagramme 3

Angle entre le tube d'assise avant et le sol.

D. Position de la toile d'assise voir diagramme 2

En position 0, la toile est à environ 10 cm du tube avant. Les positions 1" et 2" allongent le cadre devant la toile de cette quantité (en pouces). -1 pousse le siège de 2,5cm vers l'avant. Voir les diagrammes 1 et 2 pour plus de détails.

E. Hauteur d'assise avant voir diagramme 1

Mesurée du sol au bord supérieur du tube d'assise à l'avant de la toile d'assise.

F. Largeur du repose-pied voir diagramme 1

Mesurée entre les côtés intérieurs des tubes avant. La largeur du repose-pied est indiquée pour chaque largeur de siège.

| Largeur d'assise | Cadre droit (Diagramme 1) | Cadre d'abduction |
|------------------|---------------------------|-------------------|
| 20cm | 15cm | 23cm |
| 23cm | 17cm | 25cm |
| 25cm | 20cm | 28cm |
| 28cm | 22cm | 30cm |
| 30cm | 25cm | 33cm |
| 33cm | 27cm | 36cm |
| 36cm | 30cm | 39cm |
| 39cm | 32cm | 41cm |
| 41cm | 35cm | 43cm |

G. Longueur du siège jusqu'au repose-pieds voir diagramme 3

Mesurée du bord avant de la toile d'assise jusqu'à l'extrémité supérieure du repose-pieds. La longueur du repose-pieds doit être inférieure d'au moins 5 cm à la hauteur avant du siège.

H. Hauteur d'assise arrière voir diagramme 3

Mesurée du sol à l'extrémité supérieure du tube d'assise à l'avant du support arrière. La hauteur d'assise arrière est adaptée aux besoins.

I. Réglage du centre de gravité voir diagramme 3

Mesuré de l'avant du poteau arrière jusqu'au milieu de l'essieu arrière. 0 cm signifie que l'essieu se trouve directement sous le poteau arrière.

J. Distance entre les roues arrière voir diagramme 1

Mesurée de l'extérieur du dossier à l'intérieur du pneu arrière. Réglable jusqu'à 1,25 cm.

Diagramme 1



Diagramme 2



Diagramme 3

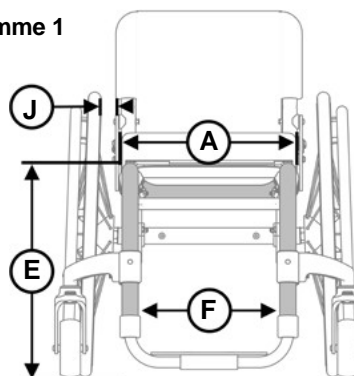
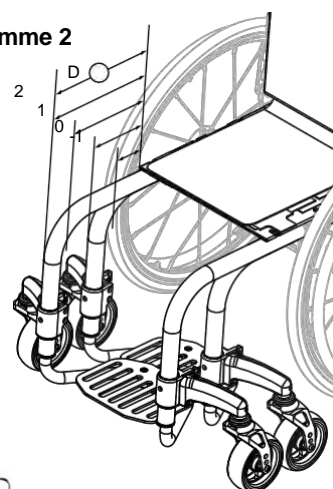
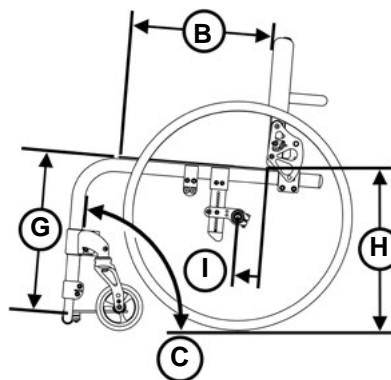

Tableau 2

| | | Pos. entoilage / réglage de la profondeur. / Compatibilité de la profondeur d'assise | | | | | | | | |
|---------------------|------|--|-----|-------|-------|-----|-------|-------|-----|-------|
| | | -2,5cm, 0 | | | 2,5cm | | | 5cm | | |
| | | 2,5cm | 5cm | 7,6cm | 2,5cm | 5cm | 7,6cm | 2,5cm | 5cm | 7,6cm |
| Profondeur d'assise | 36cm | | | | | | | | | X |
| | 38cm | | | | | X | | X | X | X |
| | 41cm | | | X | X | X | X | X | X | X |