

Professionnel : \_\_\_\_\_

Client Final : \_\_\_\_\_

Contact : \_\_\_\_\_ Date: \_\_\_\_\_

Adresse: \_\_\_\_\_

 Devis  Commande:

Code postal: \_\_\_\_\_ Ville : \_\_\_\_\_

Adresse : \_\_\_\_\_

Telephone: \_\_\_\_\_

Remarque: \_\_\_\_\_

E-Mail: \_\_\_\_\_

 Si Bon de commande suite à devis, joindre devis :

<b>Rogue ALX</b>	<b>2.900,00 €</b>
<i>Poids max. de l'utilisateur 113 kg.</i>	

**Code LPPR: 9146975**

Dernière mise à jour : Juillet 2024

## Assise

### Largeur d'assise

*Voir note B à la page 7.*

- |   |          |
|---|----------|
| <input type="checkbox"/> 14" (36cm) [R2SWT014]  | 0 €      |
| <input type="checkbox"/> 15" (38cm) [R2SWT015]  | 0 €      |
| <input type="checkbox"/> 16" (41cm) [R2SWT016]  | 0 €      |
| <input type="checkbox"/> 17" (43cm) [R2SWT017]  | 0 €      |
| <input type="checkbox"/> 18" (46cm) [R2SWT018]  | 0 €      |
| <input type="checkbox"/> 19" (48cm) [R2SWT019]  | 90,00 €  |
| <input type="checkbox"/> 20" (51cm) [R2SWT020]  | 430,00 € |
| <input type="checkbox"/> 21" (53 cm) [R2SWT021] | 430,00 € |
| <input type="checkbox"/> 22" (56 cm) [R2SWT022] | 430,00 € |

### Profondeur d'assise

*Voir note B à la page 7.*

- |  |          |
|--|----------|
| <input type="checkbox"/> 14" (36cm) [R2SDE014] | 0 €      |
| <input type="checkbox"/> 15" (38cm) [R2SDE015] | 0 €      |
| <input type="checkbox"/> 16" (41cm) [R2SDE016] | 0 €      |
| <input type="checkbox"/> 17" (43cm) [R2SDE017] | 0 €      |
| <input type="checkbox"/> 18" (46cm) [R2SDE018] | 0 €      |
| <input type="checkbox"/> 19" (48cm) [R2SDE019] | 90,00 €  |
| <input type="checkbox"/> 20" (51cm) [R2SDE020] | 430,00 € |

### Poids maximal de l'utilisateur

- |   |          |
|---|----------|
| <input type="checkbox"/> 113 kg [R2STD001]                    | Std      |
| <input type="checkbox"/> 159 kg (châssis renforcé) [R2HVD001] | 875,00 € |

*Requiert des roues avant de 6".*

### Longueur tube sans toile

*En position Performance (0"), la toile d'assise se trouve à l'avant du cadre. La position 2,5 ou 5 cm rallonge le cadre de cette dimension. Voir la remarque C à la page 7.*

- |  |     |
|--|-----|
| <input type="checkbox"/> 0 cm (performance) [R2SP01] | 0 € |
| <input type="checkbox"/> 2,5 cm [R2SP03]             | 0 € |
| <input type="checkbox"/> 5 cm (classique) [R2SP02]   | 0 € |

### Réglage de la profondeur d'assise

*Permet d'augmenter la profondeur d'assise.*

- |   |          |
|---|----------|
| <input type="checkbox"/> Sans [R2AD05]    | 0 €      |
| <input type="checkbox"/> 1,25 cm [R2AD06] | 0 €      |
| <input type="checkbox"/> 2,5 cm [R2AD01]  | 100,00 € |
| <input type="checkbox"/> 5 cm [R2AD02]    | 195,00 € |
| <input type="checkbox"/> 7,6 cm [R2AD03]  | 195,00 € |

### Toile d'assise prolongée

*Disponible uniquement avec réglage de la profondeur d'assise de 2,5, 5 et 7,6 cm.*

- |  |     |
|--|-----|
| <input type="checkbox"/> Toile d'assise rallongée [R2AD04] | 0 € |
|--|-----|
- Maximum 5 cm plus long que la profondeur du siège.*

### Plaque d'assise

- |   |          |
|---|----------|
| <input type="checkbox"/> Toile standard [R2SSS001]                      | 0 €      |
| <input type="checkbox"/> Plaque d'assise rigide en aluminium [R2ACC004] | 310,00 € |
- La plaque d'assise est plus longue de 2,5 cm lorsque l'option "toile d'assise rallongée" est sélectionnée.*

### Angle de potence

*Angle entre la potence et le sol. Voir la remarque D à la page 7.*

- |                                       |          |
|---------------------------------------|----------|
| <input type="checkbox"/> 90° [R2FA01] | 150,00 € |
| <input type="checkbox"/> 85° [R2FA03] | 0 €      |
| <input type="checkbox"/> 80° [R2FA02] | 0 €      |
| <input type="checkbox"/> 75° [R2FA04] | 0 €      |
| <input type="checkbox"/> 70° [R2FA05] | 150,00 € |

## Type de dossier

Type de dossier / Plage de hauteur / Hauteur du dossier

Dossier	Prix	Plage de hauteur	Hauteur du dossier				
Réglable en hauteur	0 €	<input type="checkbox"/> Bas [RGBOP025]	<input type="checkbox"/> 11" - 28 cm <sup>2</sup>	<input type="checkbox"/> 12" - 30 cm	<input type="checkbox"/> 13" - 33 cm	<input type="checkbox"/> 14" - 35,5 cm	
		<input type="checkbox"/> Moyen [RGBOP026]	<input type="checkbox"/> 13" - 33 cm	<input type="checkbox"/> 14" - 35,5 cm	<input type="checkbox"/> 15" - 38 cm	<input type="checkbox"/> 16" - 41 cm	<input type="checkbox"/> 17" - 43 cm
		<input type="checkbox"/> Haut [RGBOP027]	<input type="checkbox"/> 17" - 43 cm	<input type="checkbox"/> 18" - 46 cm	<input type="checkbox"/> 19" - 48 cm	<input type="checkbox"/> 20" - 51 cm	
Hauteur fixe <sup>1</sup>	0 €	<input type="checkbox"/> Fixe [RGBOP011]	<input type="checkbox"/> 9" - 23 cm <sup>2</sup>	<input type="checkbox"/> 10" - 25,5 cm <sup>2</sup>	<input type="checkbox"/> 11" - 28 cm <sup>2</sup>	<input type="checkbox"/> 12" - 30 cm <sup>3</sup>	<input type="checkbox"/> 13" - 33 cm
			<input type="checkbox"/> 14" - 36 cm	<input type="checkbox"/> 15" - 38 cm	<input type="checkbox"/> 16" - 41 cm	<input type="checkbox"/> 17" - 43 cm	<input type="checkbox"/> 18" - 46 cm

1. Non disponible avec le rembourrage du dossier.

2. Non disponible avec poignées de poussée rabattables.

3. Les poignées de poussée rabattables nécessitent la barre transversale réglable en hauteur.

### Dossier rabattable avec verrouillage

- Dossier rabattable avec verrouillage [R2BCK011] \_\_\_\_\_ 112,00 €  
*Angle réglable de 4° et 9°. Non disponible en combinaison avec un poids d'utilisateur accru jusqu'à 159kg.*

### Angle du dossier

Le standard est à 90° (perpendiculaire au sol). Moins (-°) ferme l'angle arrière. Plus (+°) ouvre l'angle arrière. -12° requiert le dossier rabattable avec verrouillage.

- Standard [R2SBA001]     -3° [R2SBA005]     -6° [R2SBA006]  
 -9° [R2SBA007]     -12° [R2SBA008]     +3° [R2SBA002]  
 +6° [R2SBA003]     +9° [R2SBA004]

### Poignées de poussée

- Sans poignées de poussée [R2BCK008] \_\_\_\_\_ 0 €  
 Poignées de poussée standard [R2BCK004] \_\_\_\_\_ 90,00 €  
 Poignées de poussée courtes [R2BCK007] \_\_\_\_\_ 90,00 €  
*5 cm plus courtes que les poignées de poussée standard.*  
 Poignées de poussée vissées [R2BCK005] \_\_\_\_\_ 205,00 €  
*Les poignées sont situées entre 2,5 et 5 cm au-dessus du dossier.*  
 Poignées de poussée rabattables [R2BCK006] \_\_\_\_\_ 145,00 €  
*Non disponible en combinaison avec un poids d'utilisateur de 159kg.*

### Barre de renfort de dossier

- Barre transversale réglable en hauteur [R2BCK001] \_\_\_\_\_ 90,00 €  
 Barre de renfort fixe (soudée) [R2BCK010] \_\_\_\_\_ 0 €  
*Non disponible avec le dossier à hauteur fixe.*

### Rembourrage de dossier

Si le rembourrage et le dossier Axiom sont sélectionnés, le rembourrage est installé. Disponible uniquement pour les dossiers réglables en hauteur.

### Fermeture velcro rembourrée réglable :

Non disponible en combinaison avec un poids utilisateur de 159kg.

- Toile en nylon [R2BUP001] \_\_\_\_\_ Std  
 Toile en maille respirante [R2BUP006] \_\_\_\_\_ 90,00 €

### Réglable en tension :

- Toile en nylon [R2BUP002] \_\_\_\_\_ 105,00 €  
 Toile en maille respirante [R2BUP007] \_\_\_\_\_ 198,00 €  
 Sans toile de dossier [R2BUP003] \_\_\_\_\_ 0 €

## Type de châssis / Hauteur d'assise avant / Roues avant

Choisissez la hauteur d'assise avant et le rétrécissement du cadre avant dans la rangée qui correspond à la taille des roues avant. Les roues avant de 6" ne sont pas disponibles avec un rétrécissement du cadre avant à 85° et 90°. Le rétrécissement du cadre avant indique le rétrécissement du cadre avant qui génère la largeur du repose-pieds. Le rétrécissement est mesuré à partir de l'extérieur du cadre d'assise jusqu'à l'extérieur du tube avant. Le rétrécissement de 5 cm non disponible avec un angle de 75°. Rétrécissement non disponible avec un angle de cadre de 70°. Voir la remarque E à la page 8. La hauteur d'assise avant est mesurée du sol à l'extrémité supérieure du tube de l'assise à l'avant de la toile d'assise. Réglage possible de +/- 1,25cm. Voir référence F à la page 7.

Forme châssis avant	Taille des roues avant	Hauteur d'assise avant en cm (arrondie)													
		<input type="checkbox"/> 13,5" - 34cm	<input type="checkbox"/> 14" - 36cm	<input type="checkbox"/> 14,5" - 37cm	<input type="checkbox"/> 15" - 38cm	<input type="checkbox"/> 15,5" - 39cm	<input type="checkbox"/> 16" - 41cm	<input type="checkbox"/> 16,5" - 42cm	<input type="checkbox"/> 17" - 43cm	<input type="checkbox"/> 17,5" - 44cm	<input type="checkbox"/> 18" - 46cm	<input type="checkbox"/> 18,5" - 47cm	<input type="checkbox"/> 19" - 48cm	<input type="checkbox"/> 19,5" - 50cm	<input type="checkbox"/> 20" - 51cm
<input type="checkbox"/> Droit [TXFT00]	3"	<input type="checkbox"/> 14" - 36cm	<input type="checkbox"/> 14,5" - 37cm	<input type="checkbox"/> 15" - 38cm	<input type="checkbox"/> 15,5" - 39cm	<input type="checkbox"/> 16" - 41cm	<input type="checkbox"/> 16,5" - 42cm	<input type="checkbox"/> 17" - 43cm	<input type="checkbox"/> 17,5" - 44cm	<input type="checkbox"/> 18" - 46cm	<input type="checkbox"/> 18,5" - 47cm	<input type="checkbox"/> 19" - 48cm	<input type="checkbox"/> 19,5" - 50cm	<input type="checkbox"/> 20" - 51cm	<input type="checkbox"/> 20,5" - 52cm
	4"	<input type="checkbox"/> 14,5" - 37cm	<input type="checkbox"/> 15" - 38cm	<input type="checkbox"/> 15,5" - 39cm	<input type="checkbox"/> 16" - 41cm	<input type="checkbox"/> 16,5" - 42cm	<input type="checkbox"/> 17" - 43cm	<input type="checkbox"/> 17,5" - 44cm	<input type="checkbox"/> 18" - 46cm	<input type="checkbox"/> 18,5" - 47cm	<input type="checkbox"/> 19" - 48cm	<input type="checkbox"/> 19,5" - 50cm	<input type="checkbox"/> 20" - 51cm	<input type="checkbox"/> 20,5" - 52cm	
	5"	<input type="checkbox"/> 15" - 38cm	<input type="checkbox"/> 15,5" - 39cm	<input type="checkbox"/> 16" - 41cm	<input type="checkbox"/> 16,5" - 42cm	<input type="checkbox"/> 17" - 43cm	<input type="checkbox"/> 17,5" - 44cm	<input type="checkbox"/> 18" - 46cm	<input type="checkbox"/> 18,5" - 47cm	<input type="checkbox"/> 19" - 48cm	<input type="checkbox"/> 19,5" - 50cm	<input type="checkbox"/> 20" - 51cm	<input type="checkbox"/> 20,5" - 52cm		
	6"	<input type="checkbox"/> 15,5" - 39cm	<input type="checkbox"/> 16" - 41cm	<input type="checkbox"/> 16,5" - 42cm	<input type="checkbox"/> 17" - 43cm	<input type="checkbox"/> 17,5" - 44cm	<input type="checkbox"/> 18" - 46cm	<input type="checkbox"/> 18,5" - 47cm	<input type="checkbox"/> 19" - 48cm	<input type="checkbox"/> 19,5" - 50cm	<input type="checkbox"/> 20" - 51cm	<input type="checkbox"/> 20,5" - 52cm			
<input type="checkbox"/> 2,5cm rétrécissement [TXFT01]	3"	<input type="checkbox"/> 17" - 43cm	<input type="checkbox"/> 17,5" - 44cm	<input type="checkbox"/> 18" - 46cm	<input type="checkbox"/> 18,5" - 47cm	<input type="checkbox"/> 19" - 48cm	<input type="checkbox"/> 19,5" - 50cm	<input type="checkbox"/> 20" - 51cm	<input type="checkbox"/> 20,5" - 52cm						
	4"	<input type="checkbox"/> 17,5" - 44cm	<input type="checkbox"/> 18" - 46cm	<input type="checkbox"/> 18,5" - 47cm	<input type="checkbox"/> 19" - 48cm	<input type="checkbox"/> 19,5" - 50cm	<input type="checkbox"/> 20" - 51cm	<input type="checkbox"/> 20,5" - 52cm							
	5"	<input type="checkbox"/> 18" - 46cm	<input type="checkbox"/> 18,5" - 47cm	<input type="checkbox"/> 19" - 48cm	<input type="checkbox"/> 19,5" - 50cm	<input type="checkbox"/> 20" - 51cm	<input type="checkbox"/> 20,5" - 52cm								
	6"	<input type="checkbox"/> 18,5" - 47cm	<input type="checkbox"/> 19" - 48cm	<input type="checkbox"/> 19,5" - 50cm	<input type="checkbox"/> 20" - 51cm	<input type="checkbox"/> 20,5" - 52cm									
<input type="checkbox"/> 5cm rétrécissement [TXFT02]	3"	<input type="checkbox"/> 17" - 43cm	<input type="checkbox"/> 17,5" - 44cm	<input type="checkbox"/> 18" - 46cm	<input type="checkbox"/> 18,5" - 47cm	<input type="checkbox"/> 19" - 48cm	<input type="checkbox"/> 19,5" - 50cm	<input type="checkbox"/> 20" - 51cm	<input type="checkbox"/> 20,5" - 52cm						
	4"	<input type="checkbox"/> 17,5" - 44cm	<input type="checkbox"/> 18" - 46cm	<input type="checkbox"/> 18,5" - 47cm	<input type="checkbox"/> 19" - 48cm	<input type="checkbox"/> 19,5" - 50cm	<input type="checkbox"/> 20" - 51cm	<input type="checkbox"/> 20,5" - 52cm							
	5"	<input type="checkbox"/> 18" - 46cm	<input type="checkbox"/> 18,5" - 47cm	<input type="checkbox"/> 19" - 48cm	<input type="checkbox"/> 19,5" - 50cm	<input type="checkbox"/> 20" - 51cm	<input type="checkbox"/> 20,5" - 52cm								
	6"	<input type="checkbox"/> 18,5" - 47cm	<input type="checkbox"/> 19" - 48cm	<input type="checkbox"/> 19,5" - 50cm	<input type="checkbox"/> 20" - 51cm	<input type="checkbox"/> 20,5" - 52cm									

## Type de châssis / Hauteur d'assise avant / Roues avant (suite)

### Roues avant

		Taille de la roue avant				
		Prix	3"	4"	5"	6"
Type de roue avant	0,75" roue type roller	0 €	<input type="checkbox"/> [R2CAS002]	<input type="checkbox"/> [R2CAS004]		
	0,75" roue type roller lumineuse	61 €	<input type="checkbox"/> [R2CAS001]	<input type="checkbox"/> [R2CAS005]		
	1" Poly	0 €		<input type="checkbox"/> [R2CAS006]	<input type="checkbox"/> [R2CAS010]	<input type="checkbox"/> [R2CAS014]
	1" Poly Aluminium	96 €		<input type="checkbox"/> [R2CAS007]	<input type="checkbox"/> [R2CAS011]	
	1" Pneu	69 €				<input type="checkbox"/> [R2CAS017]
	1,5" Poly	48 €		<input type="checkbox"/> [R2CAS032]	<input type="checkbox"/> [R2CAS025]	<input type="checkbox"/> [R2CAS026]
	1,5" Aluminium souple	132 €	<input type="checkbox"/> [R2CAS003]	<input type="checkbox"/> [R2CAS009]	<input type="checkbox"/> [R2CAS013]	<input type="checkbox"/> [R2CAS016]

### Options de fourche

- Fourche standard [R2CST001] \_\_\_\_\_ 0 €
  Frog Legs II Suspension [R2CST014] \_\_\_\_\_ 525,00 €  
*Fourche légère absorbant les chocs. Non compatible avec un poids utilisateur de 159 kg.*
- Fourche fendue [R2FRK001] \_\_\_\_\_ 90,00 €
  Fourche monobras [R2FRK002] \_\_\_\_\_ 200,00 €  
*Non disponible avec des roues avant de 6".*

### Verrouillage des roues avant

- Option de verrouillage des roues avant [R2CST005] \_\_\_\_\_ 166,00 €  
*Non compatible avec la fourche monobras.*

## Repose-pieds

### Repose-pieds

- Repose-pied tube [R2FPL004] \_\_\_\_\_ Std  
*Non disponible avec des repose-pieds plus larges que 44 cm. Voir la note G à la page 7.*
- Repose-pied tube avec plaque ABS [R2FPL005] \_\_\_\_\_ 52,00 €  
*Non disponible avec des repose-pieds plus larges que 39 cm. Voir la note G à la page 7.*
- Aluminium réglable en angle [R2FPL006] \_\_\_\_\_ 158,00 €
  Aluminium réglable en angle avec réhausse [R2FPL007] \_\_\_\_\_ 218,00 €  
*Non disponible en combinaison avec un poids utilisateur de 159kg.*
- Aluminium réglable en angle, montage haut [R2FPL008] \_\_\_\_\_ 218,00 €  
*Non disponible en combinaison avec un poids utilisateur de 159kg.*
- Réglable en angle et relevable sur l'arrière [R2FPL012] \_\_\_\_\_ 249,00 €  
*Non disponible en combinaison avec un poids utilisateur de 159kg ou avec des repose-pieds plus étroits que 24cm. Voir la note G à la page 7.*
- Réglable en angle et relevable, montage haut [R2FPL011] \_\_\_\_\_ 285,00 €  
*Non disponible en combinaison avec un poids utilisateur de 159kg ou avec des repose-pieds plus larges que 39cm. Voir la note G à la page 7.*

### Protection pour repose-pieds

- Protection repose-pieds [R2ACC020] \_\_\_\_\_ 52,00 €  
*Non disponible avec le repose-pied aluminium réglable en angle avec réhausse, le repose pied réglable en angle et relevable sur l'arrière ou le repose pied réglable en angle et relevable, montage haut.*

### Longueur de l'assise au repose-pied

*Mesurée du bord avant de la toile d'assise jusqu'à l'extrémité supérieure du repose-pieds. Il est recommandé que la longueur du repose-pieds soit inférieure d'au moins 5 cm à la hauteur d'assise avant. Voir la remarque H à la page 7.*

<input type="checkbox"/> 8"-20cm	<input type="checkbox"/> 8,5 "-22cm	<input type="checkbox"/> 9"-23cm	<input type="checkbox"/> 9,5 "-24cm	<input type="checkbox"/> 10"-25cm	<input type="checkbox"/> 10,5 "-27cm
<input type="checkbox"/> 11"-28cm	<input type="checkbox"/> 11,5 "-29cm	<input type="checkbox"/> 12"-30cm	<input type="checkbox"/> 12,5 "-32cm	<input type="checkbox"/> 13"-33cm	<input type="checkbox"/> 13,5 "-34cm
<input type="checkbox"/> 14"-36cm	<input type="checkbox"/> 14,5 "-37cm	<input type="checkbox"/> 15"-38cm	<input type="checkbox"/> 15,5 "-39cm	<input type="checkbox"/> 16"-41cm	<input type="checkbox"/> 16,5 "-42cm
<input type="checkbox"/> 17"-43cm	<input type="checkbox"/> 17,5 "-44cm	<input type="checkbox"/> 18"-46cm	<input type="checkbox"/> 18,5 "-47cm	<input type="checkbox"/> 19"-48cm	<input type="checkbox"/> 19,5 "-50cm

## Hauteur d'assise arrière / Roues arrière

### Taille des roues / Hauteur d'assise arrière

Sélectionnez la hauteur d'assise arrière dans la rangée qui correspond à la taille de roue souhaitée. Pour un réglage correct, la sélection est nécessaire si les roues arrière sont omises. Mesurée du sol à l'extrémité supérieure de la potence à l'avant du support de la roue arrière. La hauteur d'assise arrière est adaptée aux besoins. Voir la remarque 1 à la page 7.

Ø roue	Hauteur de l'assise arrière													
	□ 13,5"-34cm <sup>1</sup>	□ 14"-36cm	□ 14,5"-37cm	□ 15"-38cm	□ 15,5"-39cm	□ 16"-41cm	□ 16,5"-42cm	□ 17"-43cm	□ 17,5"-44cm	□ 18"-46cm	□ 18,5"-47cm	□ 19"-48cm	□ 19,5"-50cm	□ 20"-51cm
22"														
24"														
25"														
26"														

1. Disponible uniquement avec des pneus à profil bas.

### Réglage de la hauteur d'assise arrière – tube d'axe arrière

L'axe standard permet de régler la hauteur d'assise arrière vers le haut ou vers le bas par paliers de 0,6 cm. Possibilité de réglage de 2,5 cm disponible ou 1,25 cm au dans la partie la plus basse de la gamme.

L'axe MX est nécessaire pour certaines hauteurs d'assise basses ou lorsqu'une grande plage de réglage est nécessaire pour la hauteur d'assise arrière. Offre une plage de réglage de 7,6 cm par paliers de 0,6 cm.

Axe standard [R2CM01] \_\_\_\_\_ 0 €     Axe MX [R2CM02] \_\_\_\_\_ 120,00 €

### Type de roue arrière

		Taille de la roue arrière				
		Prix	22"	24"	25"	26"
Roue arrière	Maxx 18 rayons	0 €	<input type="checkbox"/> [R2WHE022]	<input type="checkbox"/> [R2WHE024]		
	Maxx Mag (5 branches alu)	0 €	<input type="checkbox"/> [R2WHE122]	<input type="checkbox"/> [R2WHE124]		
	Spinergy 18 rayons	699 €	<input type="checkbox"/> [R2WHE422]	<input type="checkbox"/> [R2WHE424]	<input type="checkbox"/> [R2WHE425]	<input type="checkbox"/> [R2WHE426]
	Spinergy LX (12 rayons)	916 €	<input type="checkbox"/> [R2WHE522]	<input type="checkbox"/> [R2WHE524]	<input type="checkbox"/> [R2WHE525]	<input type="checkbox"/> [R2WHE526]

### Options Spinergy

Choisissez la couleur des rayons et des linguets de main courante pour les roues Spinergy.

Couleur des rayons : 150,00 €

Noir [R2SSC001]     Rouge [R2SSC002]     Bleu [R2SSC005]     Blanc [R2SSC003]

### Pneus et bandages

#### Profil haut :

- Pneu large à crampons 1 3/8" [R2TIR001] \_\_\_\_\_ Std  
*Non disponible pour les roues de 25".*
- Bandage 1 3/8" [R2TIR002] \_\_\_\_\_ 0 €  
*Non disponible pour les roues de 25" et 26".*
- Pneumatique avec insert flexel 1 3/8" [R2TIR004] \_\_\_\_\_ 95,00 €  
*Non disponible pour les tailles de roues de 25".*
- Schwalbe HS-127 1 3/8" [R2TIR017] \_\_\_\_\_ 95,00 €  
*Uniquement pour les roues de 24". Non disponible pour les roues Mag.*

#### Profil bas :

- Bandage fin 1" [R2TIR003] \_\_\_\_\_ Std  
*Non disponible pour les tailles de roues 25" et 26" et pour un poids d'utilisateur de 159kg.*
- Bandage Sentinel 1" [R2TIR005] \_\_\_\_\_ 95,00 €  
*Non disponible pour les roues Superlight.*
- Schwalbe Right Run 1" [R2TIR006] \_\_\_\_\_ 95,00 €  
*Non disponible pour les roues Mag.*
- Schwalbe Marathon Plus Evolution 1" [R2TIR010] \_\_\_\_\_ 95,00 €  
*Non disponible pour les roues Mag et les roues de 22".*

### Mains courantes

#### Mains courantes standard :

- Aluminium anodisé [R2HRM001] \_\_\_\_\_ Std
- Revêtement antidérapant [R2HRM002] \_\_\_\_\_ 130,00 €
- Main-courante plots de propulsion (8) [R2HRM003] \_\_\_\_\_ 380,00 €  
*Uniquement disponible avec des pneus à profil haut en combinaison avec des roues Maxx 18 rayons de 22", 24" ou 26", ou avec des roues Mag de 24".*
- Sans main-courante [R2HRM012] \_\_\_\_\_ 0 €

#### Main courante Natural Fit :

- Non disponible pour les roues de 20" ou 26".*
- Natural Fit LT Grip standard [R2HRM005] \_\_\_\_\_ 405,00 €
- Natural Fit Grip standard [R2HRM008] \_\_\_\_\_ 387,00 €
- Natural Fit LT Super Grip [R2HRM006] \_\_\_\_\_ 448,00 €
- Natural Fit Super Grip [R2HRM009] \_\_\_\_\_ 432,00 €
- Natural Fit LT sans revêtement [R2HRM004] \_\_\_\_\_ 344,00 €
- Natural Fit sans revêtement [R2HRM007] \_\_\_\_\_ 327,00 €

## Hauteur d'assise arrière / Roues arrière (suite)

### Options de main courante

- 3M Micro Grip (rouleau antidérapant) [R2ACC006] 68,00 €  
*Non disponible pour les mains courantes avec revêtement antidérapant ou à plots de propulsion.*
- Montage rapproché [R2TAB001] 30,00 €  
*Réduit la largeur totale de 1,9 cm.*

### Options axe de roue

- Démontage rapide [R2AXO003] Std
- Tétra-clips [R2AXO001] Std  
*Non disponible pour les roues Mag ou Spinergy.*

### Réglage du centre de gravité

Mesuré de l'avant du montant arrière au milieu de l'essieu arrière. 0 cm signifie que l'axe se trouve directement sous le montant arrière. Voir référence J à la page 7.

#### Positions pour les amputés

<input type="checkbox"/> -3,8 cm / -1,5" [R2CGA150]	<input type="checkbox"/> -2,5 cm / -1" [R2CGA100]	<input type="checkbox"/> -1,3 cm / -0,5" [R2CGA050]	<input type="checkbox"/> 0 cm [R2CGS000]	<input type="checkbox"/> 0,6 cm / 0,25" [R2CGS025]
--	--	--	---	---

#### Positions standard

<input type="checkbox"/> 1,3 cm / 0,5" [R2CGS050]	<input type="checkbox"/> 1,9 cm / 0,75" [R2CGS075]	<input type="checkbox"/> 2,5 cm / 1" [R2CGS100]	<input type="checkbox"/> 3,2 cm / 1,25" [R2CGS125]	<input type="checkbox"/> 3,8 cm / 1,5" [R2CGS150]
<input type="checkbox"/> 4,4 cm / 1,75" [R2CGS175]	<input type="checkbox"/> 5 cm / 2" [R2CGS200]	<input type="checkbox"/> 5,7 cm / 2,25" [R2CGS225]	<input type="checkbox"/> 6,4 cm / 2,5" [R2CGS250]	<input type="checkbox"/> 6,9 cm / 2,75" [R2CGS275]
<input type="checkbox"/> 7,6 cm / 3" [R2CGS300]	<input type="checkbox"/> 8,3 cm / 3,25" [R2CGS325]	<input type="checkbox"/> 8,9 cm / 3,5" [R2CGS350]	<input type="checkbox"/> 9,5 cm / 3,75" [R2CGS375]	<input type="checkbox"/> 10,2 cm / 4" [R2CGS400]
<input type="checkbox"/> 10,8 cm / 4,25" [R2CGS425]				

### Espacement des roues arrière

Mesurée de l'extérieur du dossier à l'intérieur du pneu arrière. 3,8 cm de distance minimale entre les roues arrière avec les bras en T réglables en hauteur. 2,5 cm de distance minimale avec 0° de cambrure. Voir note K à la page 7.

- 1,9 cm - 0,75" [R2WS075]
- 2,5 cm - 1" [R2WS100]
- 3,1 cm - 1.25" [R2WS125]
- 3,8 cm - 1.5" [R2WS150]
- 4,5 cm - 1.75" [R2WS175]

### Carrossage des roues arrière

- 0° [R2WC00]
- 2° [R2WC02]
- 4° [R2WC04]
- 6° [R2WC06]
- 8° [R2WC08]

## Freins

### Freins

- Freins à pousser, levier droit [R2WLK002] Std
- Freins à pousser, levier courbé [R2WLK001] Std
- Freins à tirer [R2WLK003] Std
- Freins ciseaux sous le siège [R2WLK007] 40,00 €
- Freins compacts (pince) [R2WLK012] 75,00 €  
*Non disponible avec les pneus bandage 1 3/8".*

### Options

- Rallonge de levier [R2WLK004] 68,00 €  
*Disponible uniquement pour les freins à pousser et à tirer.*
- Système anti-recul [R2WLK009] 145,00 €  
*Disponible uniquement avec les freins à pousser et les pneus avec insert flexel.*

## Accoudoirs

Accoudoir en T réglable en hauteur, grand (11,5" - 15" / 29 - 38 cm)

*Distance entre les roues arrière : 3,8 cm minimum.*

- Manchette courte [R2ARM039] 299,00 €
- Manchette longue [R2ARM040] 299,00 €

Accoudoir en T réglable en hauteur (8,5" - 13,5" / 21,6 - 34 cm)

*Distance entre les roues arrière : 3,8 cm minimum.*

- Manchette courte [R2ARM003] 299,00 €
- Manchette longue [R2ARM004] 299,00 €

Accoudoir en T réglable en hauteur, bas (6,5" - 10,5" / 16,5 - 26,7 cm)

*Distance entre les roues arrière : 3,8 cm minimum.*

- Manchette courte [R2ARM022] 299,00 €
- Manchette longue [R2ARM023] 299,00 €

- Tubes escamotables (8,5" - 12,5" / 21,6 - 32 cm) [R2ARM002] 265,00 €

- Tubes escamotables avec protections latérales (8,5" - 12,5" / 21,6 - 32 cm) [R2ARM018] 299,00 €  
*Récepteur à montage direct inclus.*

- Sans accoudoirs [R2ARM007] 0 €



## Protections latérales

*Non disponible avec accoudoirs en T réglables en hauteur ou tubes escamotables avec protection latérale.*

### Protections latérales - montage direct

*Les protections latérales à montage direct ont un trou dans leur châssis et sont boulonnées au châssis du fauteuil. Voir le schéma ci-dessous.*

Protège vêtement composite [R2SDG002] \_\_\_\_\_ Std

Protège vêtement aluminium :

- Noir mat [R2SDG024] \_\_\_\_\_ 170,00 €  
 Assorti à la couleur du cadre [R2SDG025] \_\_\_\_\_ 213,00 €

Garde-boue aluminium réglable avec rembourrage en mousse:

*Non disponible avec une profondeur réglable supérieure à 1,25 cm.*

- Noir mat [R2SDG014] \_\_\_\_\_ 239,00 €  
 Assorti à la couleur du cadre [R2SDG015] \_\_\_\_\_ 284,00 €  
 Garde-boue réglable en carbone [R2SDG013] \_\_\_\_\_ 398,00 €

*Non disponible avec une profondeur réglable supérieure à 1,25cm.*

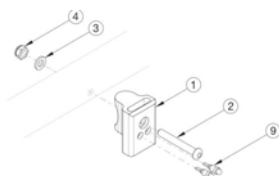

### Protections latérales – montage par serrage

*Le système du montage par serrage est fixé autour du châssis du fauteuil afin de pouvoir bouger les protections latérales vers l'avant ou vers l'arrière. Voir le schéma ci-dessous.*

Protections latérales composites [R2SDG004] \_\_\_\_\_ Std

Protège vêtement aluminium :

- Noir mat [R2SDG020] \_\_\_\_\_ 196,00 €  
 Assorti à la couleur du cadre [R2SDG023] \_\_\_\_\_ 239,00 €

Garde-boue aluminium réglable avec rembourrage en mousse:

- Noir mat [R2SDG017] \_\_\_\_\_ 266,00 €  
 Assorti à la couleur du cadre [R2SDG018] \_\_\_\_\_ 310,00 €  
 Garde-boue réglable en carbone [R2SDG016] \_\_\_\_\_ 420,00 €

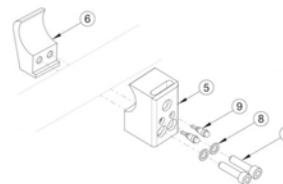

## Accessoires

### Roulette anti-bascule

Roulette anti-bascule fixe, la paire [R2ATP001] \_\_\_\_\_ 130,00 €

Roulette anti-bascule escamotable par l'utilisateur :

- Paire [R2ATP012] \_\_\_\_\_ 380,00 €  
 Gauche [R2ATP010] \_\_\_\_\_ 190,00 €  
 Droite [R2ATP011] \_\_\_\_\_ 190,00 €  
 Sans roulette anti-bascule [R2ATP000] \_\_\_\_\_ 0 €

### Ceinture pelvienne

- Fermeture à boucle 3,8 cm [R2POB001] \_\_\_\_\_ 99,00 €  
 Fermeture à boucle 3,8 cm, rembourrée [R2POB002] \_\_\_\_\_ 198,00 €

Ceinture de positionnement Flex Mount :

- Petite (16"-24" / 40,6-61 cm) [RGPOB007] \_\_\_\_\_ 156,00 €  
 Moyenne (19"-29" / 48,3-73,7 cm) [RGPOB008] \_\_\_\_\_ 156,00 €  
 Large (25"-37" / 63,5-94 cm) [RGPOB009] \_\_\_\_\_ 156,00 €

### Fixation de la ceinture

Support de fixation de la ceinture KI [R2ACC023] \_\_\_\_\_ 40,00 €

### Sangle appui-mollet

- Fermeture velcro réglable [R2ACC043] \_\_\_\_\_ 15,00 €  
 Rembourrée avec fermeture velcro réglable [R2ACC044] \_\_\_\_\_ 80,00 €

### Autres accessoires

- Boîte à outils [R2ACC005] \_\_\_\_\_ 58,00 €  
 Pochette amovible sous le siège [R2ACC015] \_\_\_\_\_ 60,00 €  
 Sac à dos Ki Mobility [R2ACC009] \_\_\_\_\_ 75,00 €  
 Porte-bagages [R2ACC025] \_\_\_\_\_ 100,00 €  
 Protection de châssis avant en néoprène noir [R2IMG001] \_\_\_\_\_ 105,00 €  
 Porte-canne et béquille [R2ACC007] \_\_\_\_\_ 230,00 €

## Couleur

Option	Prix	Couleur																							
		Brillant													Mat						Métallique				
		Noir	Jaune	Rose clair	Rose foncé	Bleu glacier	Vert électrique	Orange éclatant	Violet opalescent	Violet aubergine	Bleu sarcelle	Orange métallique	Vert pomme	Rouge bonbon	Bleu bonbon	Violet bonbon	Vert kaki	Sable	Blanc	Noir	Rouge	Bleu royal	Gris anthracite	Bleu marine	Bourgogne trisé
Cadre	0 €	<input type="checkbox"/>	<input type="checkbox"/>	<input type="checkbox"/>	<input type="checkbox"/>	<input type="checkbox"/>	<input type="checkbox"/>	<input type="checkbox"/>	<input type="checkbox"/>	<input type="checkbox"/>	<input type="checkbox"/>	<input type="checkbox"/>	<input type="checkbox"/>	<input type="checkbox"/>	<input type="checkbox"/>	<input type="checkbox"/>	<input type="checkbox"/>	<input type="checkbox"/>	<input type="checkbox"/>	<input type="checkbox"/>	<input type="checkbox"/>	<input type="checkbox"/>	<input type="checkbox"/>	<input type="checkbox"/>	<input type="checkbox"/>
Accentuation de couleur <sup>1,2</sup>	N/C		<input type="checkbox"/>	<input type="checkbox"/>	<input type="checkbox"/>	<input type="checkbox"/>	<input type="checkbox"/>	<input type="checkbox"/>	<input type="checkbox"/>	<input type="checkbox"/>					<input type="checkbox"/>	<input type="checkbox"/>	<input type="checkbox"/>		<input type="checkbox"/>						<input type="checkbox"/>

1. L'accentuation des couleurs comprend les platines de dossier, les fourches et le tube de carrossage.

2. Prix promotionnels à durée limitée.

**A. Largeur d'assise** voir diagramme 1

Mesurée de l'extérieur de la potence gauche à l'extérieur de la potence droite.

**B. Profondeur d'assise** voir diagramme 3

Mesurée de l'avant du montant arrière jusqu'au bord avant de la toile d'assise. La toile d'assise commence au début de la courbure à l'avant du cadre.

**C. Rallonge de cadre** voir diagramme 2

En position performance (0cm), la toile d'assise se trouve devant le cadre, ce qui rend le siège plus court et plus maniable. En position 2,5 ou 5 cm, le cadre est prolongé d'autant devant la toile. Un cadre supplémentaire peut améliorer la stabilité et le soutien lors du transfert.

**D. Angle avant du cadre** voir diagramme 3

Angle entre la potence avant et le sol.

**E. Palette du repose-pieds** voir diagramme 1

Montre la courbure du cadre avant vers le repose-pieds.

Le rétrécissement est mesuré de l'extérieur du cadre d'assise à l'extérieur de la potence.

**F. Hauteur d'assise avant** voir diagramme 1

Mesurée du sol au bord supérieur de la potence à l'avant de la toile d'assise.

**G. Largeur du repose-pied** voir diagramme 1

Mesurée entre les côtés intérieurs des potences avant. La largeur du repose-pieds est indiquée pour chaque largeur de siège et chaque rétrécissement.

Diagramme 1



Diagramme 2



Largeur d'assise	Droit	2,5cm	5cm
Dimension extérieure	5cm plus étroit que la largeur du siège	10cm plus étroit que la largeur du siège	15cm plus étroit que la largeur du siège
36cm	29cm"	24cm	
39cm	32cm"	27cm	
41cm	34cm	29cm	24cm
43cm	37cm	32cm	27cm
46cm	39cm	34cm	29cm
48cm	42cm	37cm	32cm
51cm	44cm	39cm	34cm
53cm	47cm	42cm	37cm
56cm	50cm	44cm	39cm

**H. Longueur de l'assise aux repose-pieds** Voir

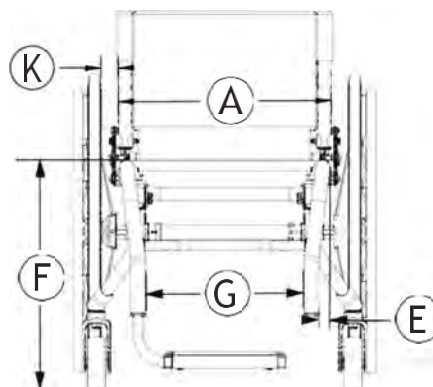
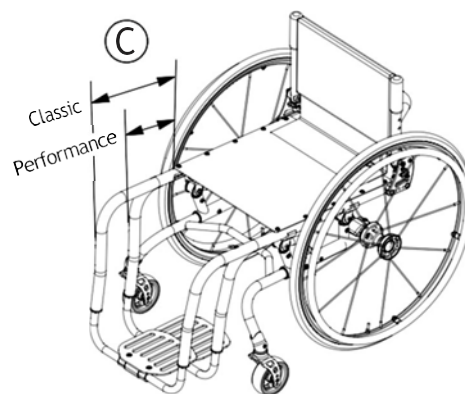
Diagramme 3 Mesurée du bord avant de la toile d'assise jusqu'à l'extrémité supérieure du repose-pied. La longueur du repose-pied doit être inférieure d'au moins 5 cm à la hauteur avant du siège.

**I. Hauteur d'assise arrière** voir diagramme 3

Mesurée du sol à l'extrémité supérieure de la potence à l'avant du support arrière. La hauteur d'assise arrière est adaptée aux besoins.

**J. Réglage du centre de gravité** voir diagramme 3

Mesuré de l'avant de la béquille arrière jusqu'au milieu de l'axe arrière. 0 cm signifie que l'axe se trouve directement sous la béquille arrière.

**K. Espacement des roues arrière** voir diagramme 1

Mesuré de l'extérieur du dossier à l'intérieur du pneu arrière. Réglable de 1,25 cm pour le réglage.

Diagramme 3

